

BARRIERA AUTOMATICA "800CITY" AUTOMATIKSCHRANKE "800CITY"



> **ITALIANO** Barriera automatica per parcheggi e ingressi, privati o pubblici, con apertura fino a un massimo di 6 metri.

Il motore in bassa tensione ne garantisce la continuità di funzionamento anche in contesti dove il servizio d'uso è più intensivo come strade e parcheggi a intenso traffico. In caso di mancanza di corrente il servizio è garantito dalla batteria ricaricabile a 12 Volt opzionale.

Praticità: l'installazione e la manutenzione sono facilitati dal nuovo alloggiamento della centrale posta in alto subito sotto il coperchio di protezione e sopra la barriera. I vani per l'elettronica e la parte meccanica sono stati separati e l'anta laterale si apre esclusivamente per accedere al motore e agli organi meccanici. Inoltre il montaggio centrale dell'asta ne consente l'applicazione indifferentemente a destra o a sinistra. Il lampeggiante può essere installato direttamente sul coperchio superiore e il corpo centrale della barriera è predisposto per ospitare l'alloggiamento delle fotocellule e del selettore a chiave. La particolare struttura dell'asta (rotonda e ad inserimento) consente una estrema facilità di trasporto e montaggio, nonché una notevole resistenza e stabilità al vento riducendo l'effetto vela anche in presenza di condizioni atmosferiche estreme.

Elettronica evoluta: la centrale effettua l'autodiagnosi di tutti i dispositivi di sicurezza dell'impianto prima di ogni movimentazione dell'asta. La velocità di apertura è regolabile elettronicamente da 6,9 a 9,7 secondi con soft start e accostamento regolabile. La sicurezza antischiacciamento è garantita da un sistema di rilevazione ostacoli che arresta o inverte la marcia della barriera al minimo contatto con qualsiasi ostacolo. Con un apposito lampeggiante è possibile contare le manovre effettuate e programmare una soglia di allarme per la manutenzione.

> **DEUTSCH** Automatikschranke für Parkplätze und private oder öffentliche Einfahrten mit einer Weite bis max. 6 Meter. Der Niederspannungsantrieb garantiert den Dauerbetrieb auch bei sehr intensivem Gebrauch wie an stark befahrenen Straßen und Parkplätzen. Bei Stromausfall ist der Betrieb durch die aufladbare 12 Volt Batterie (Optional) garantiert.

Praktisch: Installation und Wartung werden durch das neue Abteil der Steuerzentrale oben gleich unter dem Schutzdeckel und über der Schranke erleichtert. Gesonderte Abteile für Elektronik und Mechanik und Seitentür, die ausschließlich für den Zugang zum Motor und den mechanischen Elementen geöffnet wird. Dank der zentralen Montage des Schrankenbaums kann die Schranke unterschiedslos rechts oder links angewendet werden. Einbau der Blinkleuchte direkt auf dem oberen Deckel und zentraler Schrankenkörper mit Vorbereitung für den Sitz der Fotozellen und des Schlüsseltasters. Dank dem besonderen Aufbau des Schrankenbaums (rund und einsteckbar) sind Transport und Montage sehr leicht auszuführen, weiterhin ermöglicht dieser eine bedeutende Beständigkeit und Windfestigkeit mit Reduzierung des Segeleffekts auch bei besonders schlechter Witterung.

Fortgeschrittene Elektronik: die Steuerung führt vor jeder Schrankenbaumbewegung die Selbstdiagnose aller Sicherheitsvorrichtungen der Anlage aus. Die Öffnungsgeschwindigkeit kann elektronisch von 6,9 bis 9,7 Sekunden eingestellt werden; Softstart und verstellbare Annäherung. Antiquetschsicherung, gewährleistet durch ein System zur Wahrnehmung der Hindernisse, das die Bewegung der Schranke beim geringsten Kontakt mit einem Hindernis stoppt oder umkehrt. Eine Blinkleuchte mit Wartungsmelderfunktion ist Extra erhältlich.

> 800CITY/M

BARRIERA CON ARMADIETTO VERNICIATO
Schranke mit lackiertem Schrank

> 800CITY/IM

BARRIERA CON ARMADIETTO IN ACCIAIO INOX
Schranke mit Schrank aus Edelstahl

Frequenza / Frequenz	50-60 Hz
Alimentazione / Stromversorgung	230 Vac ± 10%
Potenza assorbita / Leistungsaufnahme	250 VA
Motore / Motor	18 Vdc
Corrente assorbita / Stromaufnahme	3,5 A
Coppia motore / Motordrehmoment	120 Nm
Velocità motore (a vuoto) / Motorgeschwindigkeit (leer)	1450 rpm
Rapporto di riduzione / Untersetzungsverhältnis	1/593
Tempo minimo di apertura / Mindestöffnungszeit	6,9 sec
Grado di protezione / Schutzart	IP 55
Ciclo di lavoro / Arbeitszyklus	Usò Intensivo/ Intensiver Gebrauch
Temperatura di esercizio / Betriebstemperatur	-20°C ÷ +70°C
Lunghezza max. asta / Max. Schrankenbaumlänge	6 mt
Peso / Gewicht	49 Kg

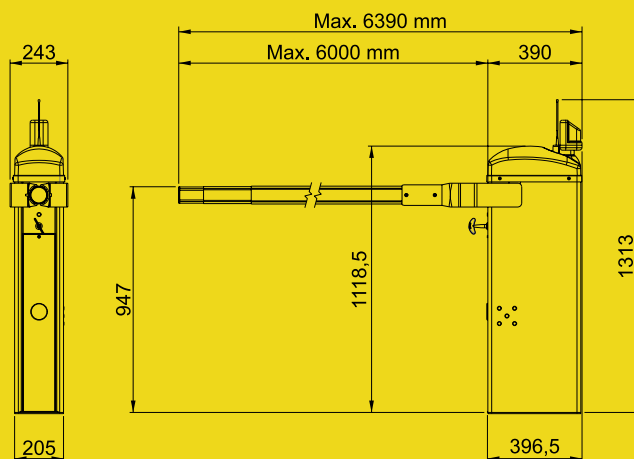

Sblocco manuale con chiave personalizzata
Entriegelung von Hand mit personalisiertem Schlüssel



Programmazione e regolazioni semplici e veloci
Einfache und schnelle Programmierung und Einstellungen





800ABT2

ASTA TELESCOPICA (ROTONDA E AD INSERIMENTO) IN ALLUMINIO ANODIZZATO DA METRI 6 CON STRISCE ROSSE ADESIVE CATARINFRANGENTI

Teleskopschrankenbaum (rund, zum einstecken) aus eloxiertem Aluminium, 6 m Lang, mit selbstklebenden roten Rückstrahlerstreifen

800AFI4

ASTA ROTONDA Ø 75 IN ALLUMINIO ANODIZZATO DA METRI 4 CON STRISCE ROSSE ADESIVE CATARINFRANGENTI

3 m langer runder Schrankenbaum Ø 75 aus eloxiertem Aluminium mit selbstklebenden roten Rückstrahlstreifen



800LAB1

SET LAMPEGGIANTI PER ASTA BARRIERA
Satz Blinkbeleuchtung für Schrankenbaum



750SCB12

SCHEDA CARICA BATTERIA OPZIONALE
Steuerkarte für Batterieladegerät (optional)



200MFR

KIT PANNELLO FOTOVOLTAICO DA 50 WATT COMPLETO DI SCHEDA DI REGOLAZIONE E BATTERIA 27 AH

Kit 50 watt photovoltaisches Paneel komplett mit Regelkarte und 27 Ah Batterie

ATTENZIONE: Con l'uso del pannello fotovoltaico si riduce sensibilmente la velocità di apertura e chiusura dell'automatismo.

ACHTUNG: Beim Benutzen des photovoltaischen Paneels verringert sich die Öffnungs- und Schließungsgeschwindigkeit der Automatisierung ziemlich viel.





800FAT

FORCELLA APPOGGIO A TERRA REGOLABILE PER ASTA
Verstellbare Auflagegabel für Schrankenbaum

800FATSF

FORCELLA APPOGGIO A TERRA REGOLABILE SENZA FORO PER
INSERIMENTO FOTOCELLULA
Verstellbare Auflagegabel ohne Anpassung für Photozelle



900TOWERF

COLONNINA PER FOTOCELLULE
Photozellenstandsäule



900LAMP4

LAMPEGGIANTE 12V
12V Blinkleuchte



800CPM1

CONTROPIASTRA DA MURARE PER 800CITY
Einzumauernde Gegenplatte für 800CITY

800CPRBL

CONTROPIASTRA DA MURARE PER 800RBL
Einzumauernde Gegenplatte für 800RBL



800ABTS

SNODO PER ASTA TELESCOPICA (SOLO PER MODELLO 800CITY/M
- 800CITY/IM)
Gelenk für Teleskopschrankenbaum (nur für Modell 800CITY/M -
800CITY/IM)

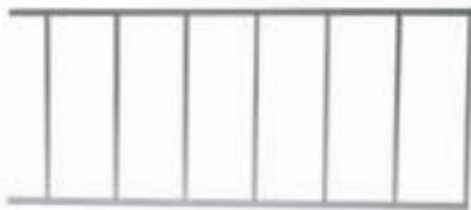

800GA

GREMBIULINA IN ALLUMINIO (SOLO PER MODELLO
800CITY/M - 800CITY/IM) MT. 2
Aluminium Gitterbehang (nur für Modell 800CITY/M - 800CITY/IM)



800FPT2

FORCELLA TELESCOPICA APPOGGIO PENSILE PER ASTA TONDA
(SOLO PER MODELLO 800CITY/M - 800CITY/IM)

Teleskopgabel als Stütze für runden Schrankenbaum (nur für Modell
800CITY/M - 800CITY/IM)

BARRIERA SCHRANKE	LUNGH. ASTA (Cod.) SCHRANKENBAUMLÄNGE (Artikel-Nr.)	ACCESSORI ZUBEHÖRE			MOLLA FEDER	NOTE ANMERKUNGEN
		800FPT2	800GA	800ABTS		
800CITY/M 800CITY/IM	da 3 a 6 mt von 3 bis 6 mt (800ABT2)	NEIN	NEIN	NEIN	M-060CITY0FP	Obbligatorio appoggio fisso: 800FAT o 800FATSF Feste Auflage verbindlich: 800FAT oder 800FATSF
	da 3 a 6 mt von 3 bis 6 mt (800ABT2)	OK	NEIN	NEIN	M-060CITY0FP	-
	da 3 a 4,5 mt (max) von 3 bis 4,5 mt (max) (800ABT2)	OK	OK	NEIN	M-060CITY0FP	Lunghezza max. 4,5 mt Max. Länge 4,5 mt
	da 3 a 4,5 mt (max) von 3 bis 4,5 mt (max) (800ABT2)	NEIN	NEIN	OK	M-060CITY0FP	Lunghezza max. 4,5 mt Max. Länge 4,5 mt

BARRIERA SCHRANKE	LUNGH. ASTA (Cod.) SCHRANKENBAUMLÄNGE (Artikel-Nr.)	MOLLA FEDER	NOTE ANMERKUNGEN
800RBL4	4 mt (800AFI4)	M-06000B3060	Obbligatorio appoggio fisso: 800FAT o 800FATSF Verbindliche feste Auflage: 800FAT oder 800FATSF

